

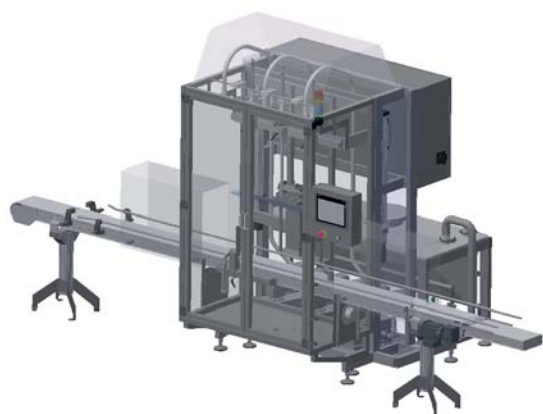

Trefill Compact Chem™



Trefill Compact Chem™ är en specialvariant av Trepaks mest kompakta maskin Trefill Compact™ i fyllarfamiljen Trefill. Maskinen passar i linjer med lägre kapacitetskrav och en produktionskapacitet på upp till 45 förpackningar i minuten.

Trefill Compact Chem™ passar bäst i produktionslinjer med större spridning av olika förpackningsvolymer. Maskinen kan hantera förpackningar med volymer från 100 ml upp till 25 liter.

Trefill Compact Chem™ kan fås med ett till tre fyllrör och kan hantera förpackningsstorlekar med en höjd upp till 500 mm.

Trefill Compact Chem™ lämpar sig väl för installation i många industrier, t.ex. livsmedel, kemi, olja och läkemedel.

Trefill Compact Chem™ är lämplig för produktionslinjer och är kompatibel med olika sorters uppströms- och nedströmsutrustning, t.ex. kapsyleringsmaskiner och etiketteringsmaskiner.

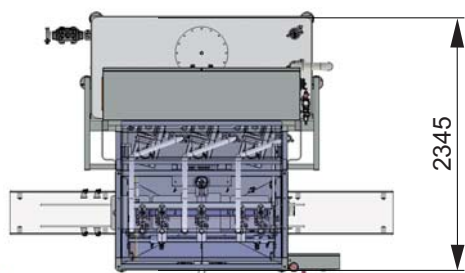
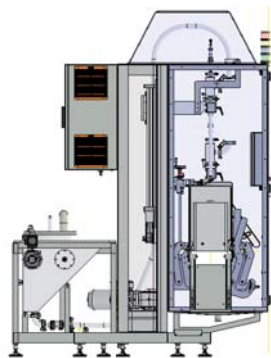
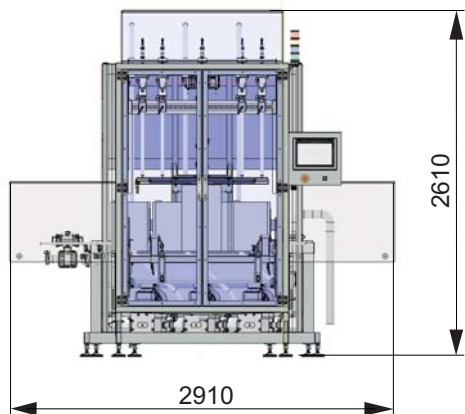

Måtten är ungefärliga och kan skilja sig beroende på konfiguration.

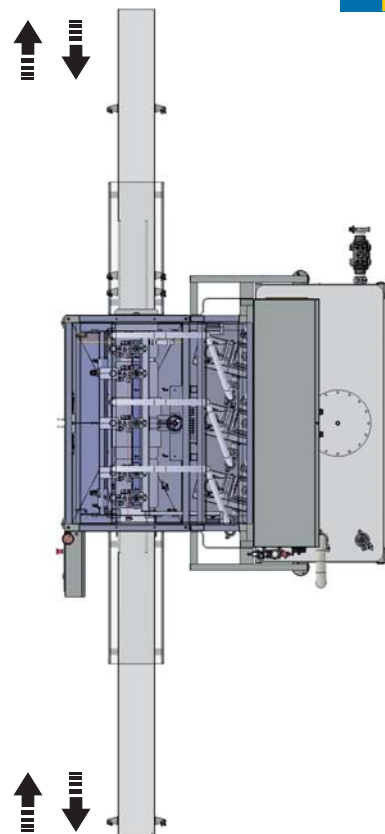
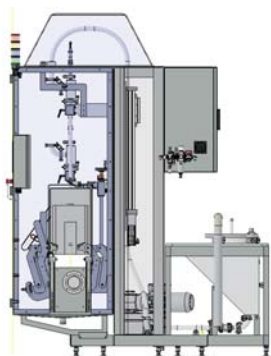
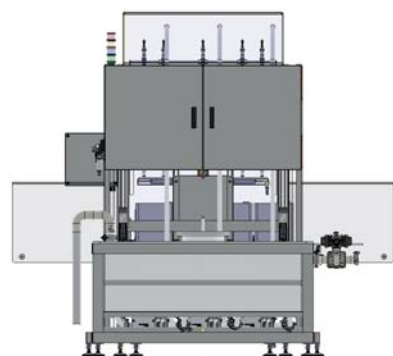

Möjliga förpackningsriktningar

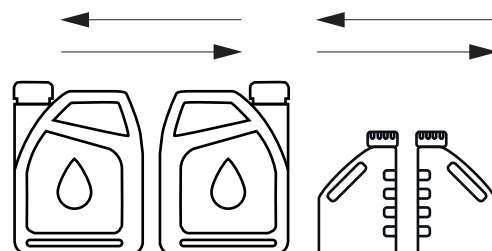

Tekniska data - Trefill Compact Chem™

Kapacitet per timme	Upp till 2700 förpackningar
Kapacitet per minut	Upp till 45 förpackningar
Spänningsmatning & Strömfrekvens	400 V AC + N & 50 Hz
Effektförbrukning (inkl. bana)	5 kW
Luftryck & Luftflöde	Min. 6 bar & Max. 50 liter/min
Standard banhöjd	800 - 1000 mm
Vikt (exkl. bana)	800 kg
Normal arbetstemperatur ³	10-30 °C

Antal fyllhuvuden	1-3 st
Tankvolym ¹	150 liter
Förpackning BxHxL ²	Max. 300x500x350 mm

¹ Tankvolym 150 liter i grundutförandet. Kan skilja sig beroende på önskemål. Produktmatning är även möjlig direkt från extern produktbehållare.

² Andra mått kan fås på förfrågan.

³ Kontakta oss vid frågor.

* Vid övriga önskemål, t.ex. ATEX, kontakta oss.

Trepak International AB utvecklar, bygger, installerar och underhåller fyllningsmaskiner för flytande produkter och kapsyleringsmaskiner för alla typer av förpackningar. Företaget är baserat i Malmö.

Våra lösningar är alltid anpassade efter varje kunds specifika behov. Montering, service och underhåll utförs av våra egna tekniker.

En stor uppdragsgivare är Tetra Pak. Många av deras förpackningsprodukter kapsyleras av maskiner som vi utvecklat, tillverkat och levererat.